



HINO

HINO SÉRIE 358 2013

CARACTÉRISTIQUES DU CHÂSSIS DES CAMIONS

(NV8J) SS-NV063A
PNBV : 15 870 kg (35 000 lb)

Carburant diesel à teneur extrêmement basse en soufre doit être utilisé dans tous les modèles 2013

DIMENSIONS (Caractéristiques standard)

MODÈLE	NV8JLSA	NV8JM5A	NV8JP5A	NV8JR5A	NV8JT5A	NV8JV5A
Empattement A mm(po)	4 750 (187,0)	5 207 (205,0)	5 512 (217,0)	5 969 (235,0)	6 426 (253,0)	6 883 (271,0)
Longueur hors tout B mm(po)	7 686 (302,6)	8 143 (320,6)	9 007 (354,6)	9 464 (372,6)	9 921 (390,6)	9 921 (390,6)
Largeur hors tout C mm(po)	2 430 (95,7)	2 430 (95,7)	2 430 (95,7)	2 430 (95,7)	2 430 (95,7)	2 430 (95,7)
Hauteur hors tout D mm(po)	2 695 (106,1)	2 695 (106,1)	2 695 (106,1)	2 695 (106,1)	2 695 (106,1)	2 695 (106,1)
Cabine-essieu E mm(po)	3 038 (119,6)	3 495 (137,6)	3 800 (149,6)	4 257 (167,6)	4 714 (185,6)	5 171 (203,6)
Porte-à-faux arrière F mm(po)	1 905 (75,0)	1 905 (75,0)	2 464 (97,0)	2 464 (97,0)	2 464 (97,0)	2 007 (79,0)
Hauteur du châssis						
Essieu avant G mm(po)	925 (36,4)	925 (36,4)	925 (36,4)	925 (36,4)	925 (36,4)	925 (36,4)
Essieu arrière H mm(po)	985 (38,8)	985 (38,8)	985 (38,8)	985 (38,8)	985 (38,8)	985 (38,8)
Garde au sol (à l'essieu avant) J mm(po)	285 (11,2)	285 (11,2)	285 (11,2)	285 (11,2)	285 (11,2)	285 (11,2)
Voie						
Avant K mm(po)	2 015 (79,3)	2 015 (79,3)	2 015 (79,3)	2 015 (79,3)	2 015 (79,3)	2 015 (79,3)
Arrière L mm(po)	1 835 (72,2)	1 835 (72,2)	1 835 (72,2)	1 835 (72,2)	1 835 (72,2)	1 835 (72,2)
Rayon de braquage						
Pneus mm(po)	7 750 (305,1)	8 420 (331,5)	8 870 (349,2)	9 540 (375,6)	10 210 (402,0)	10 880 (428,3)
Balayage mm(po)	8 270 (325,6)	8 940 (352,0)	9 390 (369,7)	10 060 (396,1)	10 730 (422,4)	11 400 (448,8)

POIDS DES CHÂSSIS

BVA Poids total kg(lb)	5 005 (11 030)	5 085 (11 210)	5 125 (11 300)	5 160 (11 380)	5 180 (11 420)	5 205 (11 470)
Essieu avant kg(lb)	3 035 (6 685)	3 105 (6 845)	3 110 (6 860)	3 155 (6 960)	3 190 (7 035)	3 240 (7 140)
Essieu arrière kg(lb)	1 970 (4 345)	1 980 (4 365)	2 015 (4 440)	2 005 (4 420)	1 990 (4 385)	1 965 (4 330)

TRANSMISSION ET PERFORMANCES

[PNBV 15 870 kg (35 000 lb) et pneus 11R22.5]

Transmission	
Vitesse max. km/h	119
Aptitude en pente (tan.u)%	53,8
Modèle de transmission	Allison 3000 RDS
Type	automatique
	six vitesses
1 ^{re}	3,487
2 ^e	1,864
3 ^e	1,409
Rapports	4 ^e 1,000
	5 ^e 0,750
	6 ^e 0,650
Mar. AR	5,027
Rapport de démultiplication du pont arrière	5,630
Les pneus sont assortis aux rapports	11R22,5

MOTEUR

Modèle	HINO J08E-VB
Type :	Diesel, 6 cylindres en ligne, refroidi par eau
Combustion :	Injection directe
Puissance max. : (SAE brute)	260 ch à 2 500 tr/min
Couple max. : (SAE brute)	895 N•m (660 lb-pi) à 1 500 tr/min
Alésage et course :	112 x 130 mm (4,41 x 5,12 po)
Cylindrée :	7,684 L (468,8 po ³)
Système d'injection :	À rampe commune ND
Régulateur :	À commande électronique
Admission :	Turbocompressée à refroidisseur intermédiaire
Filtre à air :	En papier (« DONALDSON »)
Réchauffeur :	Bougies de préchauffage
Embrayage de ventilateur :	Sonde thermostatique bilame; contrôle le régime du ventilateur
Chauffe-bloc :	Thermoplongeur; 1 000 watts/120 V

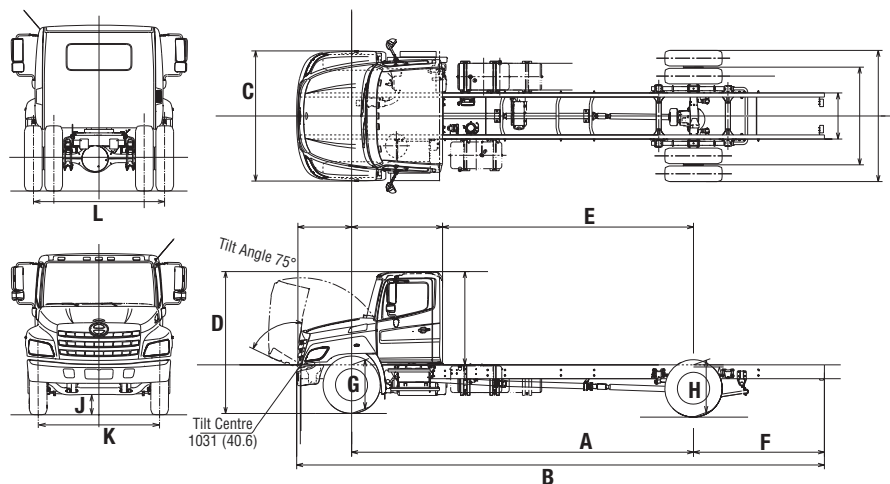

LE CHOIX DE QUALITÉ.

www.hinocanada.com

POIDS

Essieu avant	kg(lb)	6 350 (14 000)
Essieu arrière	kg(lb)	10 455 (23 000)
Ressort avant	kg(lb)	6 350 (14 000)
Ressort arrière	kg(lb)	10 455 (23 000)

CAPACITÉ DES LIQUIDES

Réservoir de carburant	l (gal./US)	196,8 (52)
	aluminium	
Système de refroidissement		23,5 (6,21)
	:	ALLISON 3000 RDS
l (gal./US)		19 (5,02)
Fluide d'échappement diesel I (gal./US)		

ESSIEU / SUSPENSION

Essieu avant	Essieu rigide inversé Elliot, série MFS-14, roulements de roue lubrifiés à l'huile
Ressort avant	Ressort à lames dégressives avec amortisseurs
Essieu arrière	Série RS23-160 Entièrement flottant, démultiplication simple vitesse unique, engrenages hypoides, lubrifiés à l'huile
Ressort arrière	Lames maîtresses et ressorts auxiliaires semi-elliptiques. Ressorts à lames
Option :	Suspension à deux coussins d'air avec amortisseurs et soupape de décharge

CHÂSSIS

En échelle	Segments] droits
Largeur mm (po)	866,8 (34,1)
Résistance à la traction	87,7 (120,488)
kg/mm ² (lb-po) ²	
Moment de résistance à la flexion (un côté)	2 317 900 (1 933 200)
kgf•cm (po•lb)	pas de renfort

DIRECTION

Type	Colonne de direction adaptable et télescopique avec circulation de billes verrouillable et servocommande hydraulique intégrée
------	---

JANTES / PNEUS

Dimensions des roues (6)	22,5 x 8,25, 10 goujons à disque
Pneus (6)	Avant : 11R22.5(H) Arrière : 11R22.5(G)
Marque et bande de roulement	Bridgestone AV : nervures, AR : à barrettes

FREINS

Frein principal	Entièrement pneumatique, deux circuits, à cames en « S », segments avant et arrière à réglage automatique
Diamètre du tambour x largeur de la garniture x épaisseur mm (po.)	Avant; 381 x 101,6 x 18,5 (15 x 4 x 0,73) Arrière; 419,1 x 177,8 x 21,6 (16,5 x 7 x 0,85)
Commande	Entièrement pneumatique à deux circuits avec système de freinage antiblocage (ABS)
Frein de stationnement	À ressort. Agit sur les roues arrière
Dessiccateur du réservoir d'air	Équipé d'un réchauffeur (Bendix)
Frein moteur sur échappement	Électropneumatique avec volet monté dans le tuyau d'échappement

ÉQUIPEMENT DE LA CABINE

Construction de la cabine – En acier entièrement soudé
Places assises – Trois
Siège du conducteur - Dossier réglable, revêtu de tissu avec suspension à air et accoudoir
Siège du passager – Banquette, recouverte de tissu
Ceintures de sécurité – 3 points (conducteur et passager), 2 points (au centre)
Chauffage/dégivrage – 18 357 BTU/h (4 627 Kcal/h)
Rétroviseurs extérieurs chromés à commande électrique, 1 plat chauffant et 1 convexe de chaque côté
Pare-soleil – Deux
Console supérieure – Deux
Climatiseur
Pare-brise – Verre feuilleté
Essuie-glace – Deux électriques, à 2 vitesses et cadencement
Porte-gobelet
Glaces à commande électrique
Régulateur de vitesse
Allume-cigare / Prise de 12 V
Verrouillage automatique des portes, système d'ouverture sans clé

INSTRUMENTS DU TABLEAU DE BORD

Cadran et indicateurs, système métrique
Indicateur de vitesse-km/h (mi/h)
Compteur kilométrique (km)
Indicateur de niveau de carburant
Indicateur de niveau de fluide d'échappement diesel
Indicateur de température du liquide de refroidissement
Compte-tours
Témoins et vibreurs
Témoin de pression d'huile et vibreur
Témoin de pression du liquide des freins et vibreur
Témoin de niveau de liquide de refroidissement et vibreur
Témoin de charge des batteries
Témoin des feux de route
Témoin des clignotants
Témoin du frein de stationnement
Témoin du système de commande du moteur
Témoin ABS
Témoin du réchauffeur des bougies
Indicateur de DEF

ÉQUIPEMENT ÉLECTRIQUE

Batteries	Deux de 12 V, branchées en parallèle
Capacité	1400 A au démarrage à froid
Alternateur	135 A, sans balai
Démarrateur	12V, 4,8 kW
Système audio/navigation	Radio AM/FM avec CD, DVD, GPS et Bluetooth®
Phares	2, du type composite
Feux d'identification (avant) à DEL	
Feux d'arrêt/arrière	
Feux de recul	
Répétiteurs des clignotants et des feux de détresse	
Plafonniers	
Feux de gabarit avant	
Feux d'encombrement (avant) à DEL	
Klaxon pneumatique et deux klaxons électriques	

ÉQUIPEMENT DU CHÂSSIS

Préfiltre à carburant – Préfiltre (à poussière) et à sédiments (eau) avec réchauffeur, DAVCO
Réflecteurs – Deux arrière, deux avant sur les côtés
Crochets – Un à l'avant
Pare-chocs en chrome
Calandre en chrome

Pour obtenir la liste complète des options et des accessoires, consultez votre concessionnaire Hino.

NOTA : Toutes les caractéristiques sont conformes aux tolérances normales de fabrication.

HINO MOTORS CANADA, LTD. se réserve le droit de les modifier sans préavis et à n'importe quel moment.